

CRISTAL TOWER

Transparence, force de présentation alimentaire, spectaculaire:
Cristal Tower est un bijou de design et de technologie pour votre magasin. Avec la vitrine Cristal Tower, vous captez le regard de vos clients et les incitez à acheter vos chefs-d'œuvre.





FR

Transparence, force d'exposition,
food appeal, spectacle: Cristal Tower
est un bijou de design et de technologie
pour votre point de vente.
Avec Cristal Tower capturez le regard
de vos clients et incitez-les à acheter
vos chefs-d'œuvre.





725



925 LH



Dispositif d'ouverture de la porte avec PAVÉ TACTILE directement sur la vitre

Une touche et votre monde est à portée de main. En touchant la touche d'ouverture, les lumières vertes s'allument l'une après l'autre et la porte s'ouvre automatiquement. [porte sans poignée] / OPTION



Étagère base en verre avec éclairage à LED

Capturez le regard de vos clients. Autres points lumière pour augmenter encore plus la force d'exposition de votre Cristal Tower [sauf le modèle TB] / OPTION



Technologie Tactile

Une façon simple, rapide et intuitive pour régler Cristal Tower. Il suffit juste d'appuyer sur les icônes sérigraphiées situées sur le panneau avant en verre

La gamme

Cristal Tower est disponible dans les modèles **725, 925 et 925 LH**. La gamme Cristal Tower a cinq étagères parfaitement visibles, une coque monolithique isolée en polyuréthane écologique à faible impact environnemental, un éclairage optimal grâce à la technologie LED, à haute efficacité même avec des ouvertures fréquentes de la porte, un dégivrage automatique à gaz chaud. Dans la version ventilée des étagères en verre trempé réglables en hauteur, avec la possibilité de charger jusqu'à 25 kg par étagère. Cristal Tower est idéale pour l'exposition et la vente de produits semi-glacés, de glaces et de gâteaux à la crème glacée, de produits de pâtisserie, de confiserie et de chocolaterie.



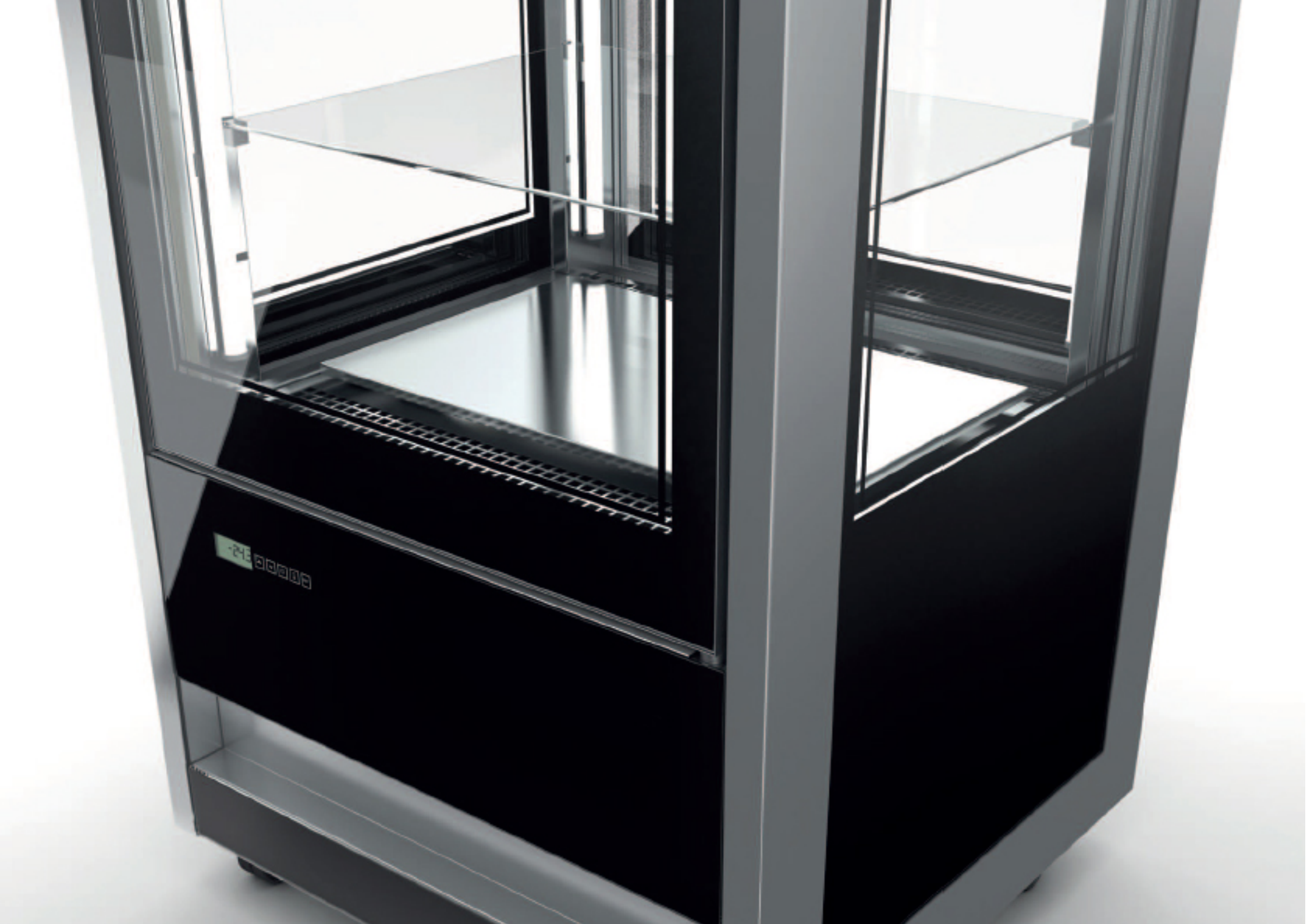

-24°C

Caractéristiques techniques

Compartiment d'exposition entièrement en verre pour un maximum de visibilité des produits sur les quatre côtés.

Réfrigérant R404A

Panneau de contrôle de la console des commandes avec pavé tactile, équipé d'une carte électronique avec des alarmes haute/basse température, porte ouverte

Interrupteur lumière On/Off Pavé tactile

Interrupteur On/Off Pavé tactile

Installation frigo dimensionnée pour permettre un maintien adéquat de la température même en cas de nombreuses ouvertures.

Classe de fonctionnement 4 (+30°C/55% H.R.)

Coque monolithique isolée en polyuréthane écologique (sans HCFC, CFC, HFC) expansé à CO2 à faible impact environnemental

Chambre verres trempés entièrement remplaçables

Porte vitrée chambre en verre trempé sérigraphiée bord à bord avec les côtés de la vitrine

Poignée d'ouverture sur la version standard

Accessibilité parfaite au compartiment moteur aussi bien par l'avant que par l'arrière, grâce à la dépose facile des panneaux inférieurs

Charnière de porte équipée de barre de torsion de rappel (fermeture automatique)

Roues doubles pivotantes (deux avec frein de stationnement) pour une manutention aisée

Option : Dispositif d'ouverture porte avec Pavé Tactile directement sur la vitre (porte sans poignée)

RV TB/TN

Vitrine à réfrigération ventilée, double températures de -18°C/+10°C, réglable pour température négative et positive, l'idéal pour les gâteaux à la crème glacée, les glaces, les desserts semi-glacés et les produits de pâtisserie

- Dégivrage automatique à gaz chaud
- Éclairage optimal du produit exposé grâce aux quatre bandes de LED à basse consommation d'énergie [deux sur l'avant, deux sur l'arrière]
- 5 étagères en verre trempé réglables en hauteur, avec possibilité de charger jusqu'à 25 kg par étagère
- Option : Étagère base en verre avec éclairage à LED

RS TB

Vitrine à réfrigération statique, température -15°C/-18°C, l'idéal pour des produits semi-glacés, glaces et gâteaux à la crème glacée

- Dégivrage manuel
- Fond intérieur tube d'évacuation de l'eau de vidange, pour un nettoyage facile
- Évaporateur statique à 5 étagères
- Éclairage du produit exposé avec deux bandes de LED à basse consommation d'énergie, placées sur la partie avant

RV TN / RV TN RG

Vitrine à réfrigération ventilée, température positive +1°C/+10°C, l'idéal pour les produits de pâtisserie

- Dégivrage automatique suite à l'arrêt du compresseur
- Excellent éclairage du produit exposé grâce aux quatre bandes de LED à basse consommation d'énergie [deux sur l'avant, deux sur l'arrière]
- 5 étagères en verre trempé réglables en hauteur, avec possibilité de charger jusqu'à 25 kg par étagère
- Option: Étagère base en verre avec éclairage à LED

RV CH

Vitrine à réfrigération ventilée avec contrôle de l'humidité relative à l'aide d'une sonde, température positive +14°C/+16°C, l'idéal pour les produits de confiserie et de chocolaterie

- Dégivrage automatique suite à l'arrêt du compresseur
- Excellent éclairage du produit exposé grâce aux quatre bandes de LED à basse consommation d'énergie [deux sur l'avant, deux sur l'arrière]
- 5 étagères en verre trempé réglables en hauteur, avec possibilité de charger jusqu'à 25 kg par étagère
- Option : Étagère base en verre avec éclairage à LED

Produits frais

Sucrés

Gâteaux à la crème
glacée

Confiserie et
chocolaterie

Desserts semi-
glacés

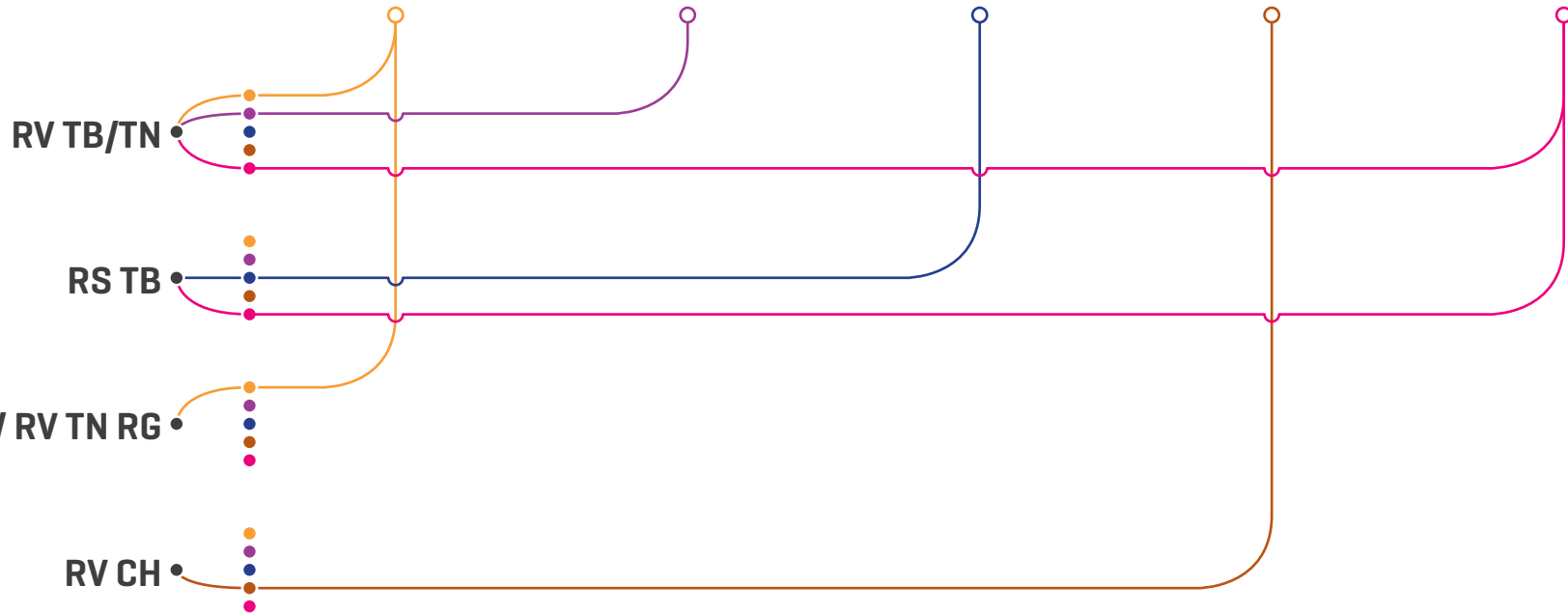
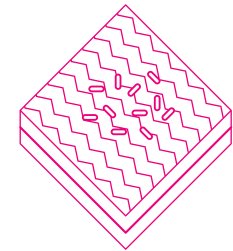
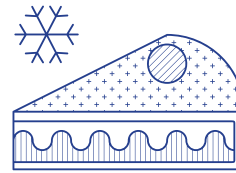
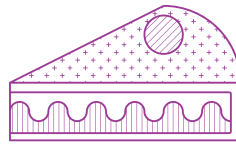
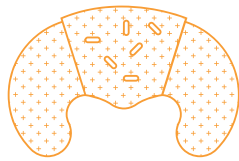



RV TB/TN

RSTB

RV TN / RV TN RG

RV CH

-8 □□□□□□

Colori



Black glass



White glass

725

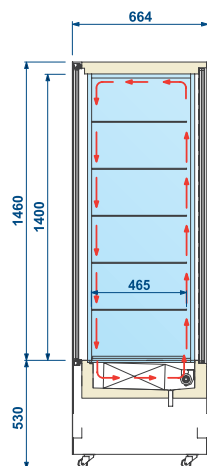

mod. RV TN
mod. RV TB/TN

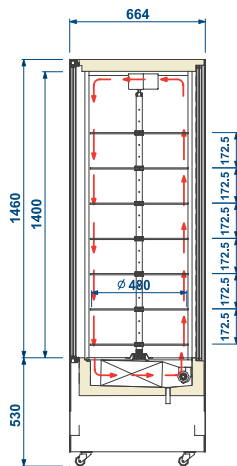

mod. RV TN RG
mod. RV TB/TN RG

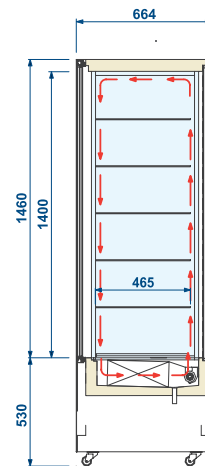

mod. RV CH

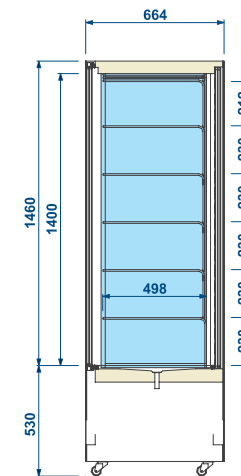

mod. RS TB

Ripiani fissi evaporanti
Griglie (optional) non disponibili

Evaporating shelves fixed
Grid (optional) not available

725	RV TN	RV TN RG	RV TB/TN RG	RV CH	RS TB	RV TB/TN
External dimensions [LxDxH] Dimensioni esterne [LxPxH]	725 x 664 x 1990 mm				725 x 664 x 1990 mm	
Shelf dimensions Dimensioni ripiano	580 x 465 mm	ø 480	ø 480	580 x 465 mm	580 x 498 mm	580 x 465 mm
Capacity [gross/net] Capacità [lorda/netta]	510 / 372 lt				510 / 398 lt	510 / 372 lt
Net weight Peso netto	245 kg				236 kg	245 kg
Refrigeration Refrigerazione	Ventilated - Ventilata				Static - Statica	Ventilated - Ventilata
Refrigerant Refrigerante	R404A					
Climatic class Classe climatica	4				4	
Operating conditions Condizioni ambientali	30 °C / 55 %RH				30 °C / 55 %RH	
Product temperature Temperatura prodotto	+1/ +10 °C	+1/ +10 °C	-18/ +10 °C	+14/ +16 °C	-15/ -18 °C	-18/ +10 °C
Compressor [type] Compressore [tipologia]	1 Hermetic - 1 Ermetico				1 Hermetic - 1 Ermetico	
Defrost Sbrinamento	Off cycle - Fermata compressore	Off cycle - Fermata compressore	Hot gas - Gas caldo	Off cycle - Fermata compressore	Manual - Manuale	Hot gas - Gas caldo
Power supply Alimentazione	230 V / 1 Ph / 50 Hz				230 V / 1 Ph / 50 Hz	
Electrical input [standard] Assorbimento elettrico	630 W / 4,5 A	630 W / 4,5 A	920 W / 4,5 A	630 W / 4,5 A	630 W / 3,2 A	920 W / 4,5 A
Electrical input [defrost] Assorbimento elettrico	150 / 1 A	150 / 1 A	1500 / 7,2 A	150 / 1 A	-	1500 / 7,2 A

925

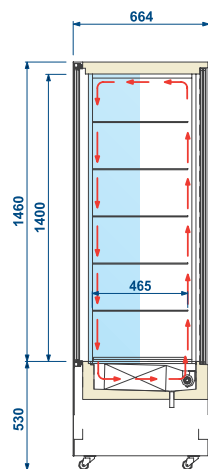
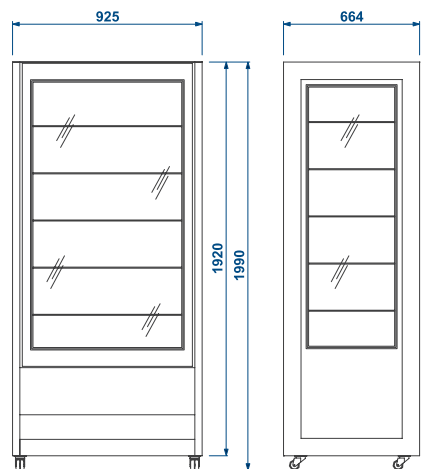

mod. RV TN
mod. RV TB/TN

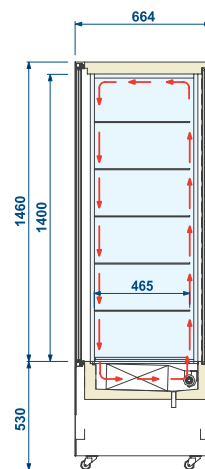

mod. RV CH

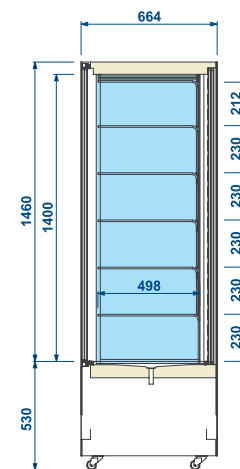

mod. RSTB

Ripiani fissi evaporanti
Griglie (optional) non disponibili

Evaporating shelves fixed
Grid (optional) not available

925

	TN	CH	RSTB	TB/TN
External dimensions [LxDxH] Dimensioni esterne [LxPxH]	925 x 664 x 1990 mm			
Shelf dimensions Dimensioni ripiano	780 x 465 mm	780 x 465 mm	780 x 498 mm	780 x 465 mm
Capacity [gross/net] Capacità [lorda/netta]	676 / 500 lt	676 / 500 lt	676 / 536 lt	676 / 500 lt
Net weight Peso netto	305 kg	305 kg	275 kg	305 kg
Refrigeration Refrigerazione	Ventilated - Ventilata	Ventilated - Ventilata	Static - Statica	Ventilated - Ventilata
Refrigerant Refrigerante	R404A			
Climatic class Classe climatica	4			
Operating conditions Condizioni ambientali	30 °C / 55 %RH			
Product temperature Temperatura prodotto	+1/ +10 °C	+14/ +16 °C	-15/ -18 °C	-18/ +10 °C
Compressor [type] Compressore [tipologia]	1 Hermetic - 1 Ermetico			
Defrost Sbrinamento	Off cycle - Fermata compressore	Off cycle - Fermata compressore	Manual - Manuale	Hot gas - Gas caldo
Power supply Alimentazione	230 V / 1 Ph / 50 Hz			
Electrical input [standard] Assorbimento elettrico	650 W / 4,5 A	650 W / 4,5 A	850 W / 4,4 A	1000 W / 5,2 A
Electrical input [defrost] Assorbimento elettrico	160 W / 1 A	160 W / 1 A	-	1700 W / 9 A

925 LH

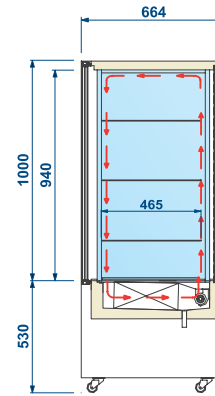
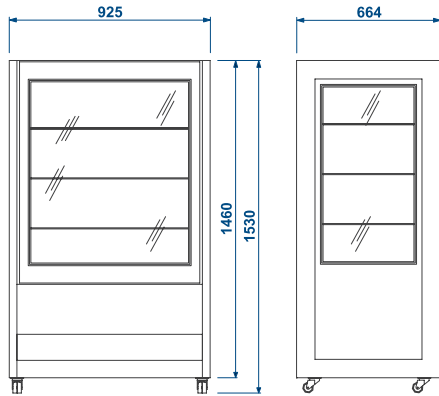

mod. RV TN
mod. RV TB/TN

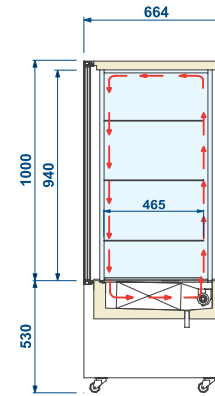

mod. RV CH

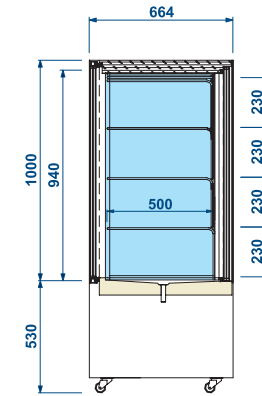

mod. RS TB

Ripiani fissi evaporanti
Griglie (optional) non disponibili
Evaporating shelves fixed
Grid (optional) not available

925 LH

	TN	CH	RS TB	TB/TN
External dimensions [LxDxH] Dimensioni esterne [LxPxH]	925 x 664 x 1530 mm			
Shelf dimensions Dimensioni ripiano	780 x 465 mm	780 x 465 mm	780 x 498 mm	780 x 465 mm
Capacity [gross/net] Capacità [lorda/netta]	536 / 340 lt	536 / 340 lt	536 / 396 lt	536 / 340 lt
Net weight Peso netto	218 kg	218 kg	196 kg	218 kg
Refrigeration Refrigerazione	Ventilated - Ventilata	Ventilated - Ventilata	Static - Statica	Ventilated - Ventilata
Refrigerant Refrigerante	R404A			
Climatic class Classe climatica	4			
Operating conditions Condizioni ambientali	30 °C / 55 %RH			
Product temperature Temperatura prodotto	+1/ +10 °C	+14/ +16 °C	-15/ -18 °C	-18/ +10 °C
Compressor [type] Compressore [tipologia]	1 Hermetic - 1 Ermetico			
Defrost Sbrinamento	Off cycle - Fermata compressore	Off cycle - Fermata compressore	Manual - Manuale	Hot gas - Gas caldo
Power supply Alimentazione	230 V / 1 Ph / 50 Hz			
Electrical input [standard] Assorbimento elettrico	630 W / 4,5 A	630 W / 4,5 A	850 W / 3,2 A	920 W / 4,5 A
Electrical input [defrost] Assorbimento elettrico	150 W / 1 A	150 W / 1 A	-	1500 W / 7,2 A